

# XSTEIGERHOUT.NL

Pakketten 51/28/37/38/lade instructie/200s

## Salontafel met 2 laden.

Inhoud van het pakket:

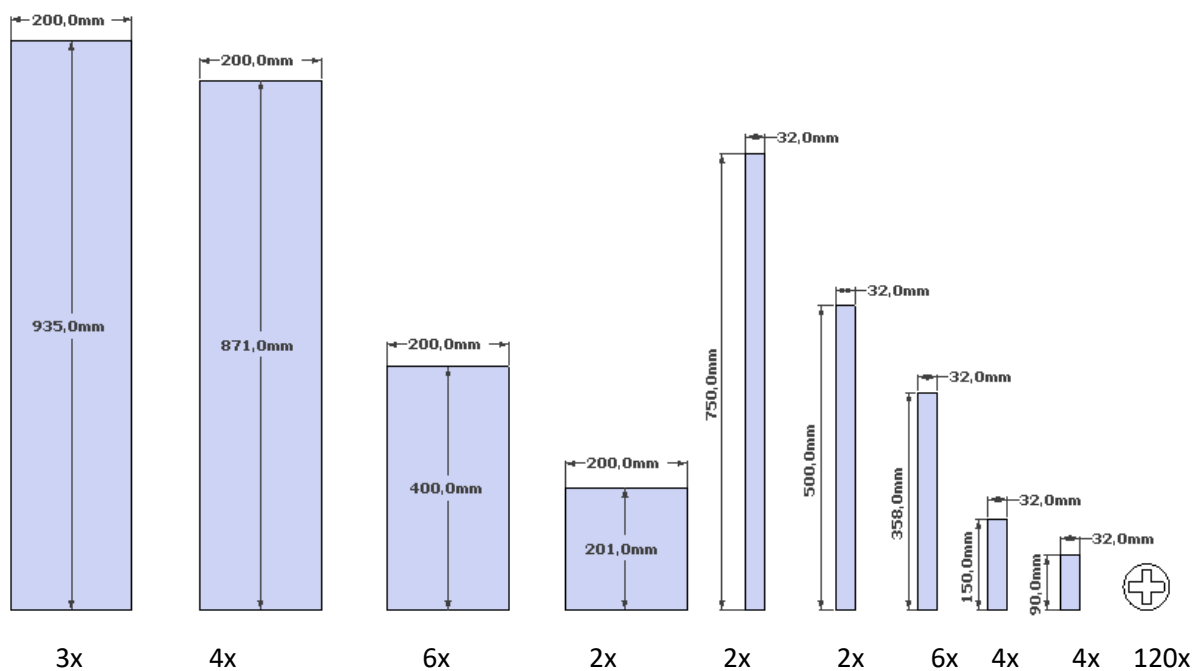

En het lade A en B bouw pakket inclusief eigen bouwtekening.

Voordat u Begint:

Wij adviseren u om tijdens de montage, gebruik te maken van de volgende stukken gereedschap:

- Boormachine
- Houtboor dikte 3 of 4 mm
- Kruiskopschroevendraaier
- Rolmaat
- Potlood
- schuurmachine

Het wordt u ten zeerste aangeraden om de schroefgaten voor te boren. Hierdoor vergemakkelijkt u de montage en verkleint u ook de kans dat het hout gaat splijten. Let op tijdens het monteren, het is een natuurlijk product, de maten kunnen enigszins afwijken (in de tekening is de breedtemaat 20, dit is indicatief, meestal is het van 19,4 tot 20,4, bij het maken van de tekening is rekening gehouden met het verschil in maat, daarom is het belangrijk om de opbouw volgens tekeningvolgorde te doen.)

Wij van xsteigerhout gaan er van uit dat u kundig genoeg bent om zelfstandig een bouw pakket in elkaar te zetten. Zodoende zijn wij niet aansprakelijk voor montagefouten en verdere schade wat hieruit kan voortvloeien.

#### Stap 1:

We beginnen met het maken van de zijkanten leg de 6 delen van 40 zoals in onderstaande afbeelding. Bevestig de delen aan elkaar met de 2 delen van 50 bij 3,2cm.

Benodigheden: 6x(400x200mm) en 2x(500x32mm)

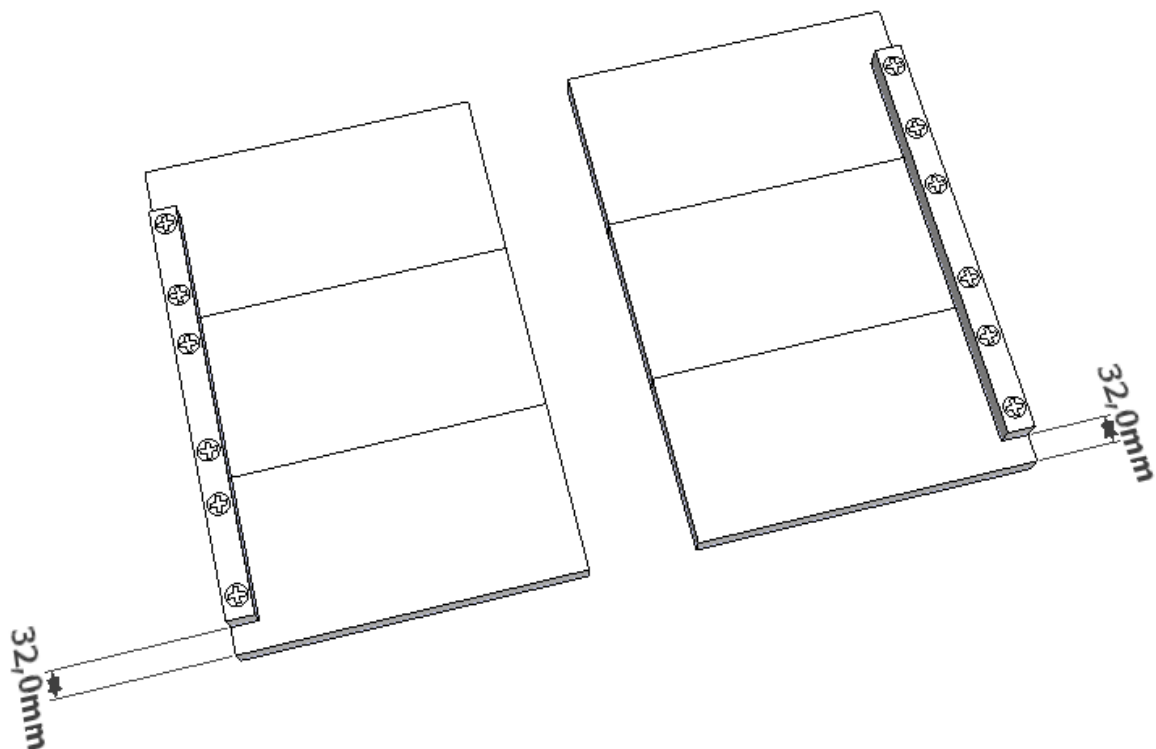

**Stap 2:**

Hierbij maken we een tussenschot, deze moet later in de tafel geplaatst worden gebruik onderstaande tekening om u te oriënteren.

Benodigdheden: 2x(201x20mm) en 4x(358x32mm).

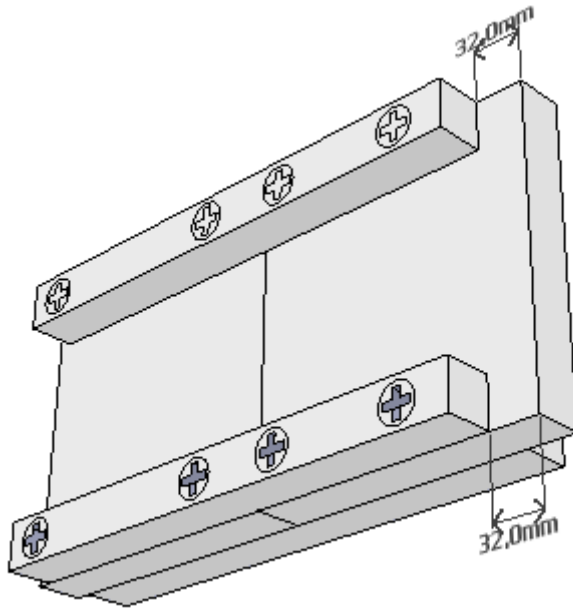
**Stap 3:**

Hierbij moeten we de eerder gemaakte zijanten bevestigen aan het tafelblad (de 3 delen van 93,5cm). Vervolgens kunt u het in stap 2 gemaakte tussenschot plaatsen, om daarna het constructiehout aan de zijanten en tegen het tussenschot aan te monteren. Als laatste plaatsen we het constructiehout van 75x3,2cm. , gebruik de 3 tekening om u te oriënteren. Benodigdheden: 3x(935x20mm), 1x(750x3,2mm), 4x(90x3,2mm), 2x(35,8x3,2mm), 4x(15x3,2) en de gemaakte onderdelen uit stap 1 en 2.

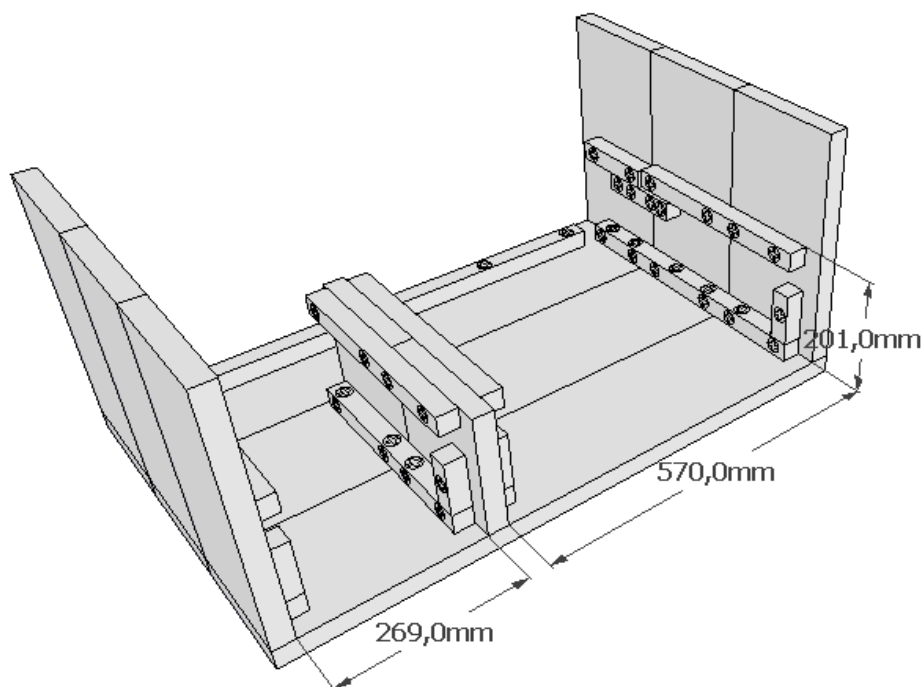

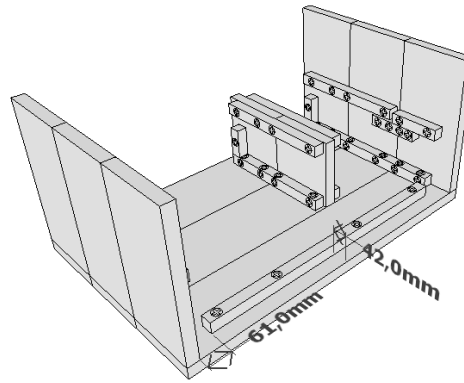
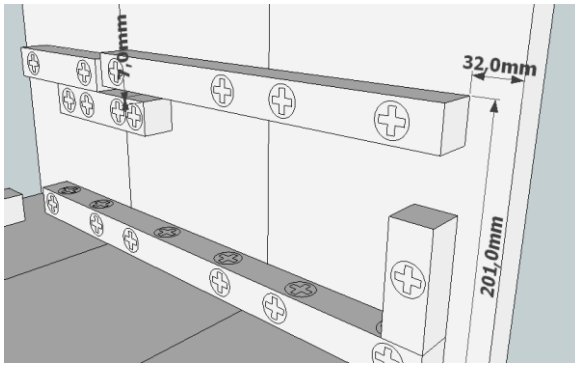

#### Stap 4:

Bij deze stap maken we een deel van de onderkant en achterkant van de tafel. Gebruik onderstaande tekening om u te oriënteren.

Benodigheden: 2x(871x20mm) en 1x(750x32mm).

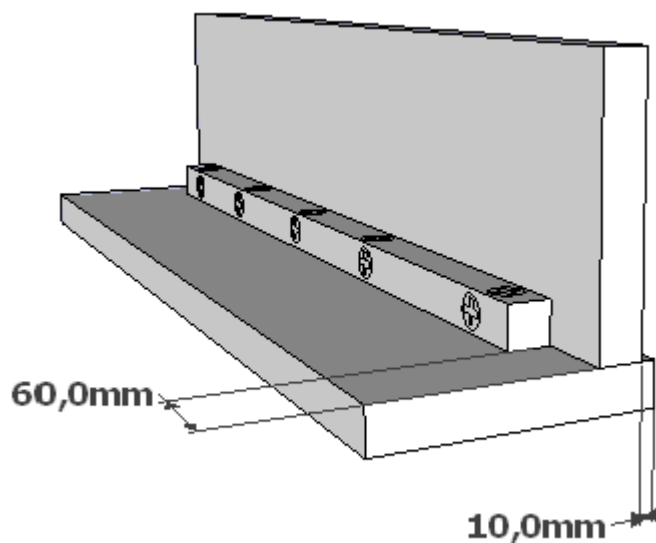

#### Stap 5:

Bij deze stap maken we de onderkant van de tafel dicht, plaats eerst de 2 delen van 87,1cm en schroef deze vast, om vervolgens het onderdeel uit stap 4 te plaatsen, de laatste 5 schroeven moeten vanuit de binnenkant van de tafel worden vastgezet. Hierna kunt u de 2 laden plaatsen. Gebruik de volgende 2 tekeningen om u te oriënteren.

Benodigheden: 2x(871x20mm) en het gemaakte onderdeel uit stap 4.

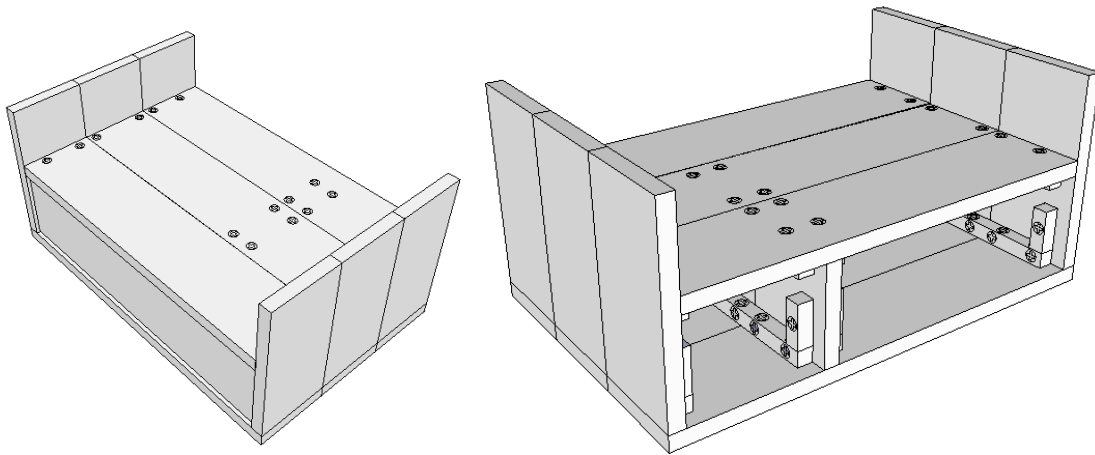

En indien alles correct gemonteerd is, is dit het eindresultaat

Nu kunt u de salontafel naar wens verder afwerken door middel van schuren en eventueel behandelen met beits.

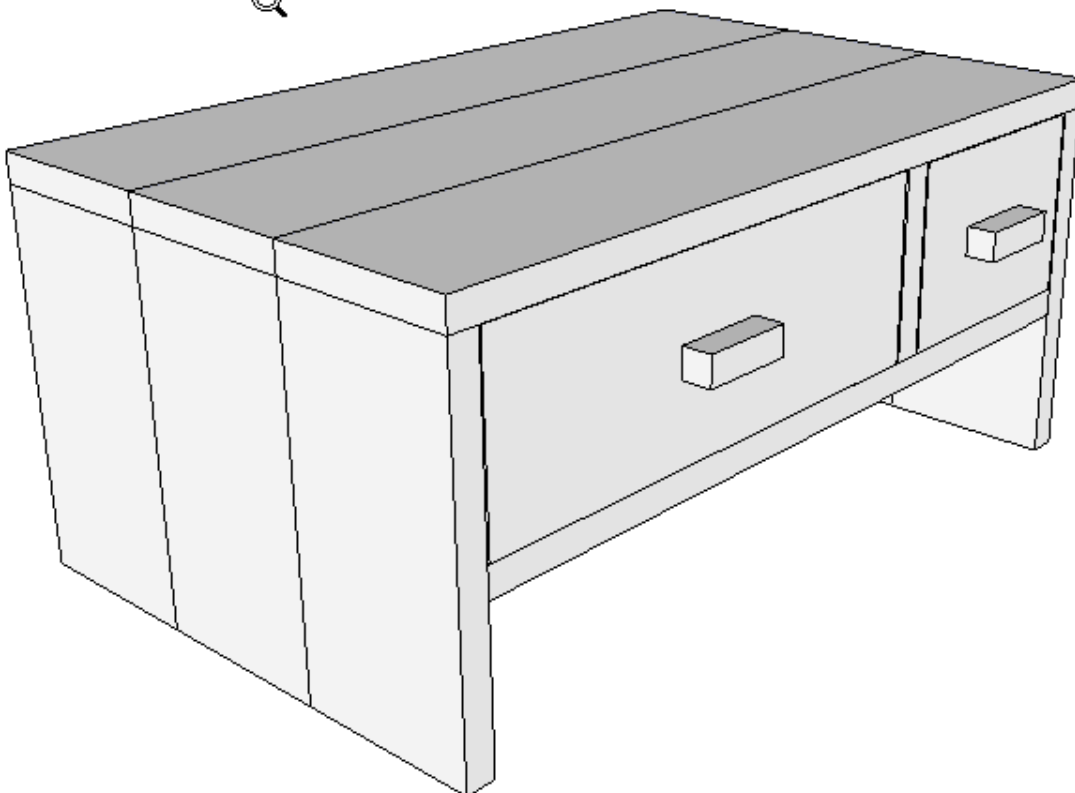

Wij van xsteigerhout.nl wensen u veel plezier met het door u zelf gemaakte meubel.