

Pakketten 43/36/100s

Sidetable

Inhoud van het pakket:

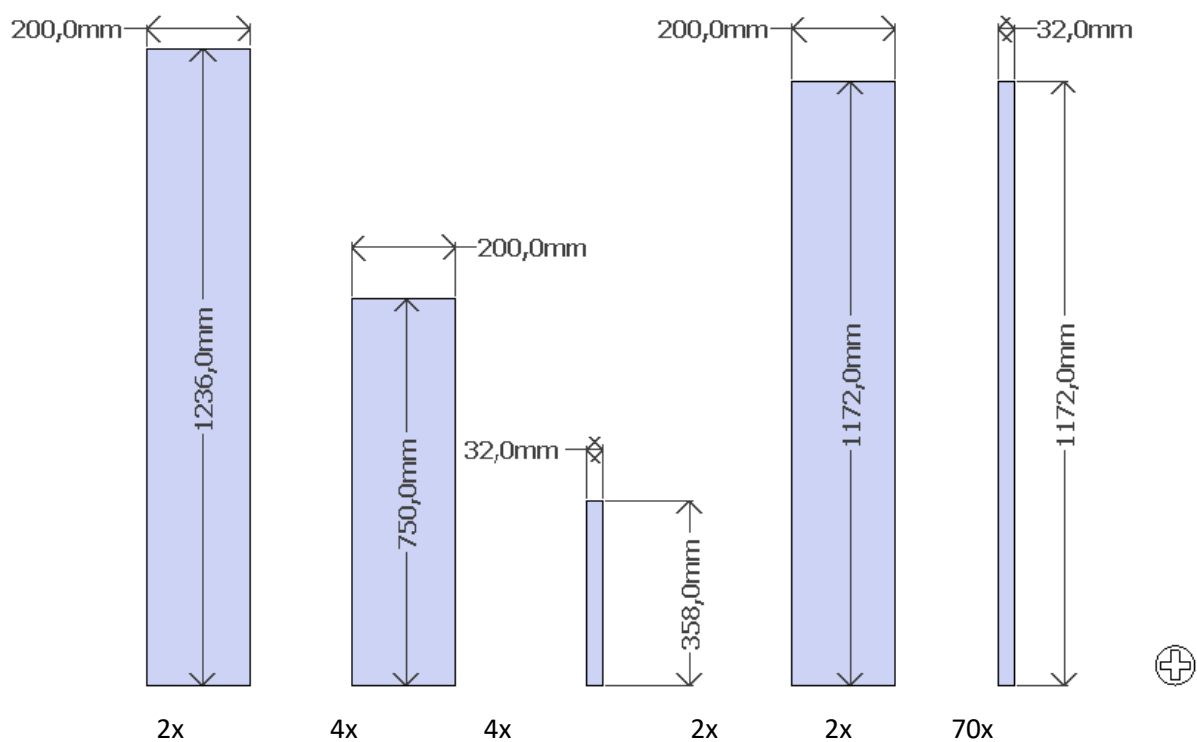

Voordat u Begint:

Wij adviseren u om tijdens de montage, gebruik te maken van de volgende stukken gereedschap:

- Boormachine
- Houtboor dikte 3 of 4 mm
- Kruiskopschroevendraaier
- Rolmaat
- Potlood
- schuurmachine

Het wordt u ten zeerste aangeraden om de schroefgaten voor te boren. Hierdoor vergemakkelijkt u de montage en verkleint u ook de kans dat het hout gaat splijten. Let op tijdens het monteren, het is een natuurlijk product, de maten kunnen enigszins afwijken (in de tekening is de breedtemaat 20, dit is indicatief, meestal is het van 19,4 tot 20,4, bij het maken van de tekening is rekening gehouden met het verschil in maat, daarom is het belangrijk om de opbouw volgens tekeningvolgorde te doen.)

Wij van xsteigerhout gaan er van uit dat u kundig genoeg bent om zelfstandig een bouw pakket in elkaar te zetten. Zodoende zijn wij niet aansprakelijk voor montagefouten en verdere schade wat hieruit kan voortvloeien.

Stap 1:

We beginnen met het maken van de poten bevestig het constructiedeel (35,8cm) aan de 2 delen van (75x20cm) let op de andere poot is in spiegelbeeld. Bevestig vervolgens de poten aan het bovenblad. Gebruik de tekening om u te oriënteren.

Benodigheden: 4x(750x200mm), 2x(1236x20mm) en 2x(358x32mm)

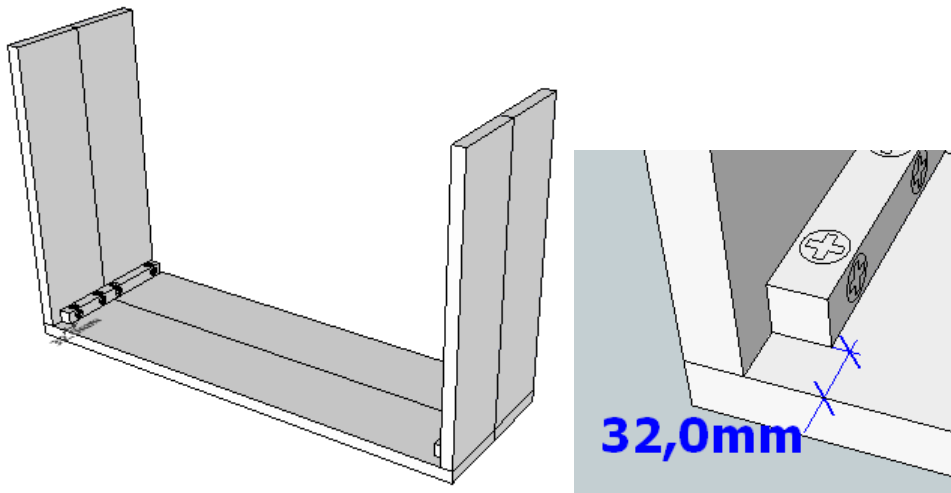

Stap 2:

Hierbij plaatsen we de onderste plank op dezelfde wijze als de bovenste, in het voorbeeld zit er ruimte van 6,4 ruimte tussen de onderste plank en de vloer, maar dit naar eigen inzicht te wijzigen. Ook plaatsen we hier de twee afwerk constructie delen (zie tekening) Benodigheden 2x(1172x20mm), 2x(358x32mm) en 2x(1172x3,2mm).

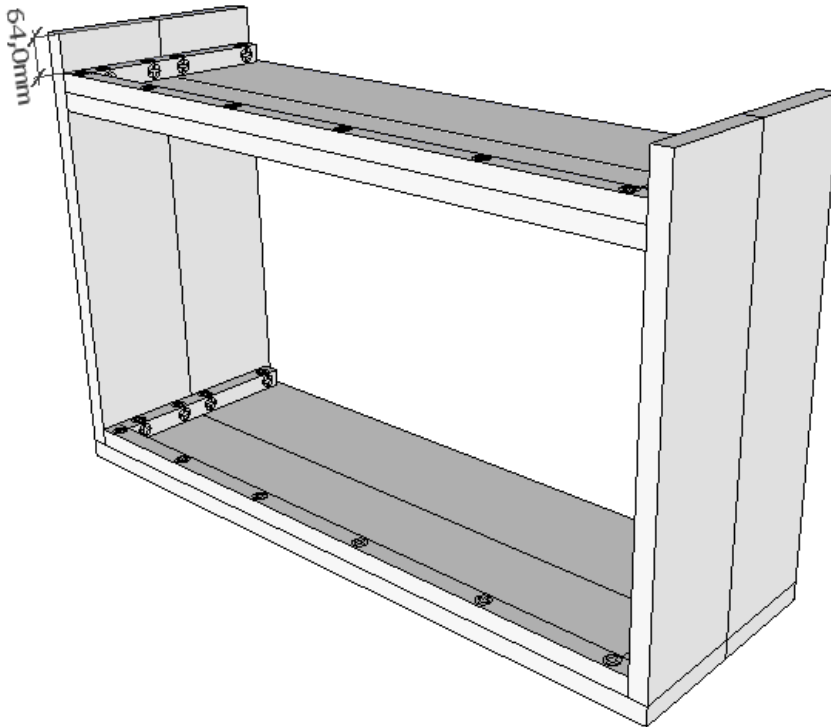
**Stap 3:**

Hierbij verstevigen we het geheel nog wat door er een aantal schroeven schuin in te draaien, gebruikt u onderstaande tekening om u te oriënteren.

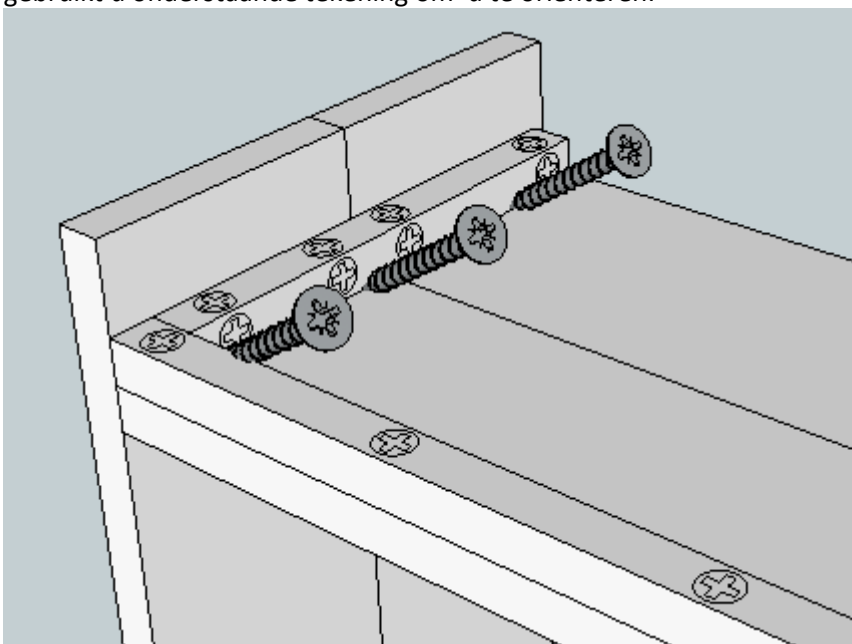

Stap 4:

En indien alles correct gemonteerd is, is dit het eindresultaat

Nu kunt u de sidetable naar wens verder afwerken met schuren en eventueel behandelen met beits.

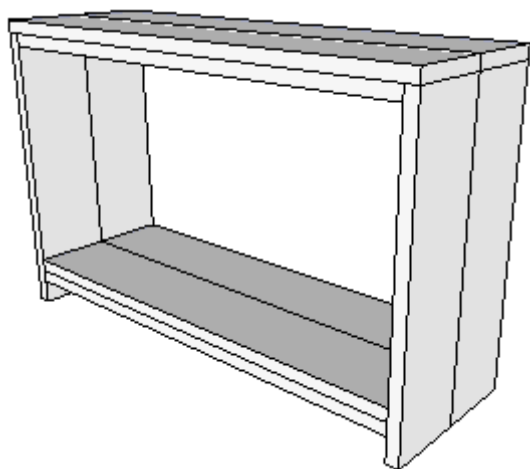

Wij van xsteigerhout.nl wensen u veel plezier met de door u zelf gemaakte meubel.